

# Puesta a tierra electrostática para elementos móviles

Permite la puesta a tierra de carros, carretillas...

## Descripción

Esta puesta a tierra electrostática permite el drenaje seguro de la carga electrostática que se genera durante la circulación de un dispositivo móvil, a través del pavimento durante su desplazamiento o en reposo durante su carga y descarga, si bien como sistema redundante, siendo siempre la conexión directa el medio principal de puesta a tierra.

Se utiliza en: carros, camiones cisterna para productos derivados del petróleo, disolventes, camiones cisterna o elementos móviles tales como toros, escaleras, elevadores, AGVs, etc.



## Características

Material	Compuesto especial de goma conductiva
Color	Negro
Longitud aproximada	500 mm
Ancho	24 mm
Peso	28 gr
Grosor	4 mm
Resistencia	1E06 (punta a punta)
Sin marcaje	

## Dimensiones

Las dimensiones aquí reflejadas pueden tener una tolerancia de  $\pm 1\text{mm}$

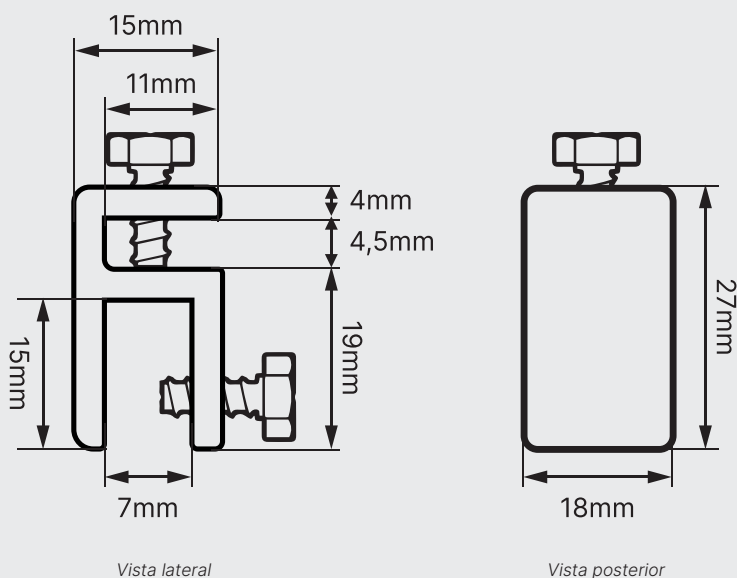

### Instalación

Conecte la puesta a tierra flexible al elemento móvil, mediante el anclaje metálico que presenta en un extremo. El otro extremo recomendamos o bien conectarlo en forma de U (opción A) o bien en forma de lazo (opciones B.1 y B.2).

En el primer caso (opción A) conecte el otro extremo al elemento móvil de forma que quede una superficie de contacto de 5-10cm con el suelo.

En el segundo, en forma de lazo, conectando el otro extremo a la propia correa a mayor o menor altura (opción B.1) o al anclaje metálico, haciendo un orificio en la goma y utilizando el mismo tornillo suministrado para conectar el extremo a la superficie del anclaje metálico (opción B.2).

Las pinturas, la grasa y el óxido tienen un efecto aislante, por lo tanto, retírelos antes de conectarla. Se recomienda que la superficie en contacto con el suelo sea de aproximadamente 5-10cm.

### ¡Atención!

Cerciórese de que no se pueda tropezar con la puesta a tierra para elementos móviles antes de dar por finalizada su instalación.

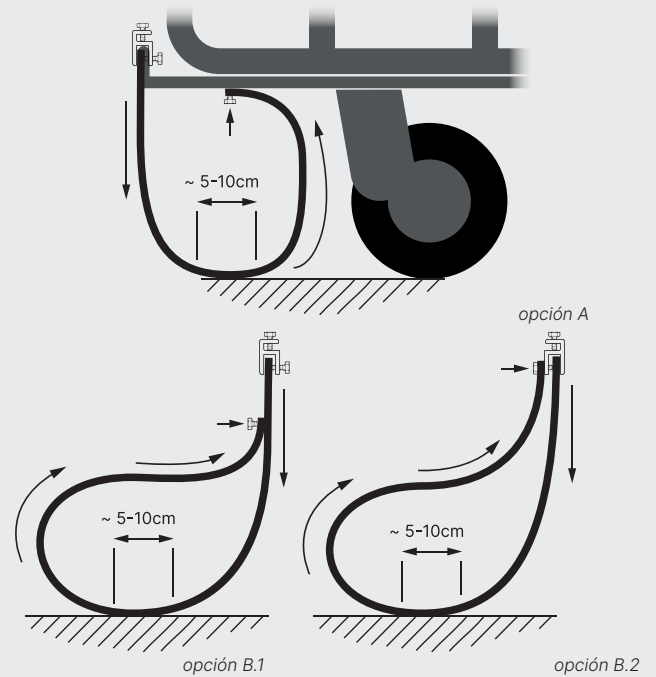

### Ejemplos de instalación



Ejemplo de instalación A en carro



Ejemplo de instalación B.1 en carro



Opción B.2



Ejemplo de instalación B.2 en transpaleta. Es preferible la instalación oculta (segunda imagen) para evitar tropezos del personal

Código	Descripción
510.00705	Puesta a tierra electrostática de goma elem. móvil 50 cm



Escanee el QR para más información